



УДК 342.1:342.7

DOI <https://doi.org/10.32782/yuv.v5.2023.2>**Б. Карпінський,**доктор економічних наук, професор,
професор кафедри публічного адміністрування та управління бізнесом
Львівського національного університету імені Івана Франка**О. Карпінська,**кандидат юридичних наук,
адвокат

ЯВИЩЕ ПРАВОВОЇ БАЙДУЖОСТІ: ОСНОВИ Й НАПРЯМИ УНИКНЕННЯ З ПОЗИЦІЇ ДЕРЖАВОТВОРЧОГО ПАТРІОТИЗМУ НАЦІЇ В МИРНИЙ ТА ВОЄННИЙ ПЕРІОДИ

Постановка проблеми. Явище байдужості має достатньо специфічне значення у формуванні збалансованих правових взаємовідносин між людьми, оскільки через нього (тобто без проведення будь-яких дій), може проходити розбалансування й розмежування традиційних цінностей і втрати накопичених тисячоліттями загальнолюдських якостей (зокрема, співпереживання чи загроза життю). Так, на сучасному етапі у жорсткій боротьбі з державою-анексором (агресором), байдужість призводить до зниження збірних надходжень від конкретних людей (донатних зусиль), оскільки ті, що мали відповідні ресурсні можливості, вже втомились у тривалому переконанні інших допомагати та й самі мають обмежені засоби щодо цього (часто власної сім'ї). Однак, байдужість в еволюційному плані залишається на різних рівнях життєдіяльності людини досить консервативним станом. Властиво тому, виходячи з загрозливих наслідків при її синергічному прояві, явище байдужості має активно розрухуватись та відчутно нівелюватись. Зокрема, проблема байдужості має цілеспрямовано розглядатись як в законодавчому просторі України, так і світовому, оскільки планетарний простір стає

все більш глобалізованим й єдиним у товарно-комунікативному контексті. Практично прояви байдужості це не лише українська проблема, тобто байдужість людей через намагання пройти мимо при нападках на стороннього, нехтування інтересами іншого, орієнтація не втручатись у спірні питання, додатково стимулює нападників та агресорів ще до більш небезпечно-злочинних намірів, переходячи й на державний рівень. Об'єктивно, виходячи з означеного, дискусійний розгляд проблематики байдужості та логічне залучення її в конкретизацію окремих статей правової науки є доцільним. Зокрема, в різних аспектах правових актів, оскільки байдужість у правовому полі це, на жаль, передумова зміни ціннісних орієнтирів та накопичення більшого зла [1–6].

Стан дослідження проблеми.

В науковій літературі часто дискутуються питання, які стосуються тих чи інших проблемних питань розвитку держави чи людини. Так, у працях як вітчизняних науковців, серед яких – Д. Белов, Ю. Бисага, О. Водянніков, Г. Головач, Т. Дудаш, С. Євдокіменко, В. Ковальчук, О. Коцюрuba, В. Лемак, Л. Луць, Р. Майданик, О. Макаренков, С. Максимов, О. Оверчук, Н. Оніщенко, М. Оніщук, Н. Пархо-



менко, С. Погребняк, П. Рабінович, С. Рабінович, М. Савчин, Н. Сатохіна, О. Святоцький, Ю. Тодика, В. Шаповал, Ю. Шемшученко, так і зарубіжних – Д. Доран, Р. Дубі, М. Джаннакіс, Р. Гропас, П. Іглесіас-Родрігес, Л. Лорукі, Д. Мі, С. Парк, П. Сендс, Т. Снайдер, А. Тріандафіліду, В. Вейраух та ін., представлено правничо-управлінську сутність розвитку світу й господарчих систем, їх національні відмінності та узгодженість із генеральною стратегією держави; виділено загрози військової агресії з її злочинами проти людяності та геноцидом; охарактеризовано тенденційну зміну конституційної правосвідомості у бік піднесення національної ідеї, ідентичності й гідності українців в умовах воєнного стану; розглянуто характерні чинники обґрунтування прав людини через концепцію буттєвих прав і свобод людини (як явища, яке виникає та існує незалежно від держави) [1–3, 6–15].

Однак, незважаючи на вагому як кількість, так і фундаментальну значущість наукових публікацій, ще не сформовано узагальнено-академічний підхід до системного поєднання правового забезпечення і врахування характерних рис людей у реальних ситуаціях, зокрема, напрямів й засобів активізації патріотизму громадян в умовах війни. В цьому контексті пріоритетності набувають підходи, які взаємодоповнюють поєднують право з засадничими положеннями як управління, так і врахуванням конституційно-патріотичних можливостей громадян.

Об'єктивно, що на такі процеси можуть додатково накладатись ще швидкозмінні процеси, зокрема, політико-фінансові кризи чи воєнні дії. Практично, обмеженість результативних наукових праць за проблематикою розкриття байдужості через систему права та потреба і обумовили спрямованість цього дослідження.

Метою цієї статті є виділення сутності правової байдужості та ролі державотворчого патріотизму нації у змі-

нах в ній на різних рівнях; окреслення її базових принципів та завдань, виходячи з потреб прийняття зважених рішень у мирний та воєнний періоди.

Виклад основного матеріалу. *Байдужість* – це характерний психолого-емоційний стан, коли людина проявляє відсутність інтересу, емоційного відгуку чи зацікавленості у власному відношенні до певної ситуації, події, або іншої людини у суспільному просторі. Прийнято, що цей стан може обумовлюватись достатньо різними причинами, зокрема, втомленість, розчарування, втрата інтересу, або просто суб'єктивного бажання уникнути емоційного сплеску (впливу). Практично сутність байдужості полягає у відсутності активної участі або відповідної реакції на події чи реальну взаємодію з іншими. Означене може проявлятися через відсутність емоційних виявів, тобто характерному не виявленні певного інтересу чи взаємодії. Загалом, прояви байдужості можуть бути достатньо відмінними, включаючи як відсутність емоційних ознак, пасивність, відсутність реакції на зовнішні подразники, так і характерну відсутність бажання взаємодіяти або приймати участь у спільних роботах (заходах).

Виходячи з наведеного, можливо стверджувати, що *явище правової байдужості* пов'язується з відсутністю будь-якого інтересу, уваги чи відповідальності щодо врахування правових положень чи норм у конкретному контексті діяльності людини в суспільному просторі (табл. 1).

Можливо зазначити, що загальною рисою явища правової байдужості є відсутність відповідальності в особі щодо її бажання діяти в межах законодавчого поля. Виходячи з наведеного, правова байдужість може впливати на правопорядок, справедливість і рівень взаємодії між людьми у суспільному просторі. Правовими прикладами цього можуть бути конфліктні ситуації чисто як побутового характеру (зокрема, врахування



Таблиця 1

Базове сутнісне наповнення та прояв явища правової байдужості в процесній діяльності людини у суспільному просторі

Базові правові аспекти байдужості	Сутнісне наповнення	Характерний прояв
Відсутність знань про закони й права	Незнання чинних законів та відповідних правових положень	Нерозуміння власних прав та обов'язків, можливість порушення закону через незнання його вимог щодо ситуації
Недбалість щодо дотримання й виконання правових норм	Відсутність бажання дотримуватись або реальної мотивації виконувати правові норми у діяльності	Ігнорування або самовільне порушення законодавчих положень, норм, правил, тобто свідоме ухилення від власних обов'язків, які можуть системно впливати на ефективність результату
Байдужість до дотримання правопорядку	Відсутність інтересу до збереження правопорядку й стабільності, які забезпечуються та регулюються правовими нормами	Ігнорування правничих норм чи загальноприйнятих правил без відчуття характерної особистої відповідальності, тобто загальна байдужість до прояву негативних ситуативних наслідків для суспільства загалом чи інших осіб
Власне дистанціювання та неучасть у правовому процесі	Відсутність бажання брати участь у правовому процесі або вирішенні конфліктних ситуацій відповідно до чинного законодавства	Відмова від власної участі у судових процесах, відсутність інтересу до врегулювання конфліктних ситуацій шляхом проведення правового аналізу й цілеспрямованого застосування законних засобів.

Джерело: сформовано авторами

черговості біля пішохідних переходів на автомобільних шляхах, суперечках у магазинах й базарах, не звертання уваги на домашнє насильство), так і вищого рівня (зокрема, міжкордонних потрясіннях).

Більш значущим рівнем явища правової байдужості порівняно з її рівнем конкретної особи проходить за її зниження в державотворчому патріотизмі нації (ДТПН). Підкреслимо також, що державотворчий патріотизм нації (*state-creative patriotism of nation*) – це все, що народ загалом та кожен громадянин зокрема роблять в інтересах творення незалежної, суверенної, цивілізованої держави. За своєю природою означений патріотизм можливо оцінювати на

основі використання двох підходів: якісного та кількісного (податкового) [4, с. 30–33; 5, с. 8–9].

Доцільно зазначити, що правова байдужість у ДТПН може мати характерні прояви, які вказують на відсутність уваги, інтересу або відповідальності національної спільноти щодо правових аспектів, зокрема:

– ігнорування або порушення конституційних основ, то в цьому аспекті цей прояв полягає у нецікавості або неповазі до базових положень конституції, яка визначає основні принципи й цінності національної держави;

– байдужість до прав людини та громадянських свобод, за неї постає відсутність реакції на порушення прав людини, нецікавість щодо забез-



печення пріоритетності захисту громадянських свобод й прав;

– невідповідальність перед законом, постає у відсутності відповідальності перед законом, ігнорування його вимог й обхід чинних правових норм;

– байдужість до участі у державотворчих процесах, проходить через не відчуття необхідності або байдужість до участі в політичному житті, вираження своєї волі за проведення виборів та інших громадянських діях;

– ігнорування або неповага до інститутів правосуддя, полягає у певній відсутності поваги до судової системи, відсутності довіри до правосуддя і рішень судових органів;

– небажання дотримуватися законів і норм, у цьому аспекті байдужість до пріоритету того, щоб жити відповідно до закону та дотримуватися правових положень й норм.

Означенні прояви явища правової байдужості в системі впливатимуть на стабільність, розвиток і єдність нації, оскільки вони свідчать про характерну відсутність уваги та обмеженого залучення громадян до реалізації правових процесів й норм. На відміну від цього, заходи щодо подолання загрози правової байдужості через активізацію ДТПН можуть цілеспрямовано включати освіту, інформаційні кампанії та зміцнення правової культури в суспільному просторі.

Зазначимо, що інтегральна оцінка проявів явища правової байдужості у системі ДТПН може включати низку критеріїв й методів, зокрема:

– аналіз загальної правової обізнаності населення, проходить через проведення системних опитувань і досліджень, щоб визначити рівень знань громадян про конституційні принципи, основні закони й права людини;

– спостереження за участю у громадянських процесах, забезпечується визначенням рівня участі громадян у виборчих процесах, публічних обговореннях, громадянських об'єднаннях тощо;

– аналіз відношення до правосуддя, проходить через оцінку довіри населення до судової системи, визначення частоти порушень закону та ставлення громадян до рішень суду;

– вивчення рівня дотримання законів, забезпечується аналізом ступеня виконання громадянами правових норм, виявлення фактів порушення законів та вивчення причин цього;

– оцінка участі у громадянському вихованні, обумовлюється аналізом програм громадянського виховання в освітніх закладах і рівня усвідомлення національних цінностей та правових принципів;

– моніторинг медіа та громадської думки, проходить через спостереження за тоном і спрямованістю медіа, виявлення наявності або відсутності обґрунтувань й обговорень правових питань у громадській думці;

– оцінка участі у громадянському житті, забезпечується аналізом рівня активності громадян у громадських ініціативах, благодійної діяльності, громадських об'єднаннях тощо.

Властиво наведенні оцінювальні методи доцільно комбінувати для отримання комплексної картини рівня правової байдужості в ДТПН. Окрім того, важливо також враховувати контекст, історичні та культурні особливості формування суспільного простору при цілеспрямованій оцінці цього аспекту права.

Однак, недостатньо лише оцінити рівень прояву явища правової байдужості у ДТПН необхідно реалізовувати різноманітні підходи й заходи, щоб його змінювати в позитивну сторону (тобто цілеспрямовано впливати на нього), забезпечуючи активізацію правової обізнаності, відповідальності та участі громадян у житті держави (рис. 1).

Доцільно підкреслити, що окреслені заходи щодо зміни рівня правової байдужості впливають на кінцевій стадії на формування активного, а з тим й законслухняного суспіль-



Рис. 1. Спрямованість комплексних заходів на зміну рівня правової байдужості у системі державотворчого патріотизму нації

Джерело: розроблено авторами

ства з високим рівнем прояву ДТПН. Зокрема, активізація державної політики в цьому контексті полягає в розробці та реалізації ефективних державних програм з підвищення правової культури і конкретизації участі громадян у публічному управлінні та адмініструванні. Через освіту й інформаційні компанії впроваджуються ефективні навчальні програми, які охоплюють правові аспекти та громадянську відповідальність, формуючи обізнаність щодо прав і обов'язків громадян. Розвиток громадянського виховання у своїй основі базується як на активізації вивчення статей конституції, правових основ та громадянських цінностей через організацію тренінгів й семінарів з питань правової обізнаності, так і на стимулюванні й підтримці громадянських ініціатив та активних груп, спрямованих на вирішення правових питань та загальному підвищенні законслухняності суспільства. Забезпечуються також можливості підтримки громадянської активності, тобто розширення участі громадян у прийнятті управлінських рішень через громадянські форуми й інші форми демократичного впливу.

В контексті підтримки правозахисних інститутів пріоритетом стає цілеспрямоване зміцнення незалежності та ефективності правозахисних організацій для забезпечення захисту прав громадян у процесі розвитку держави. До цієї системи заходів залучаються й інформаційні канали, забезпечуючи зрозумілість подання та поширення інформації про права й обов'язки громадян, а також відповідну популяризацію прикладів активної громадянської участі у державотворчих процесах.

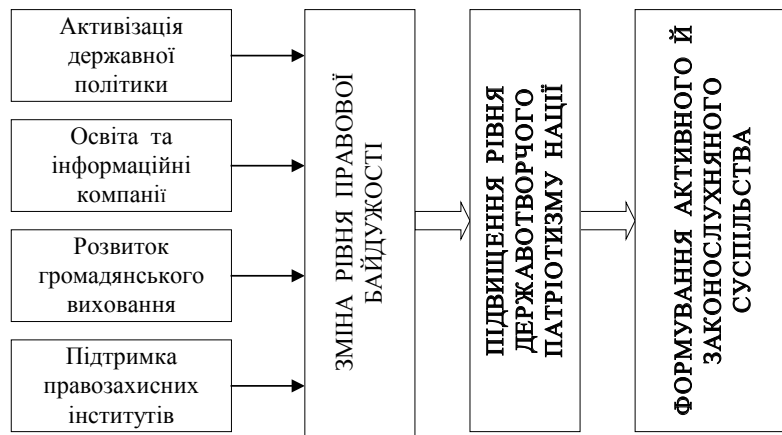
Дані підходи та заходи варто враховувати в розробці стратегії зниження (унікнення) правової байдужості та цілеспрямованого підвищення рівня правової свідомості у нації, тобто реалізації активізаційних напрямів ДТПН. Тут фундаментальне значення відіграють сприятливі умови для того, щоб громадяни відчували свою першочергову роль у формуванні як правової культури, так і управління державою, виходячи з потреб й особливостей процесних шляхів її розвитку.

Певні відмінності у регуляторних можливостях зміни рівня правової байдужості, а з тим й активі-



зації ДТПН спостерігаються за умов дії мирного та воєнного часу. Так, умови мирного часу в цьому контексті більше акцентують увагу на інформації та освітніх програмах, щоб виробляти ґрунтовні знання для того, щоб приймати участь в обговоренні проблемних питань і виробленні необхідних рішень. Водночас умови воєнного стану обумовлюють,

насамперед, жорстку потребу в захисті конституційних основ та базових цінностей через активізацію системи ДТПН і мобілізаційне залучення громадян до військової й правозахисної діяльності (табл. 2).

Належне ресурсне забезпечення й оперативність проведення цих заходів, особливо в умовах воєнного стану як показує практика України,

Таблиця 2

Базові напрями зміни рівня правової байдужості щодо системи державотворчого патріотизму нації в мирний та воєнний часи

Базовий напрям	Змістове наповнення
<i>Мирний час</i>	
Освіта й інформаційна компанія	– Реальне запровадження ефективних програм освіти, які безпосередньо включають системний аналіз й вивчення фундаментальних основ правової системи, прав людини та громадянських обов'язків; – проведення інформаційних кампаній, що пояснюють важливість дотримання законів та логіку розуміння їхнього впливу на суспільство, виходячи з потреби й життєвих інтересів становлення законотворчого суспільного середовища
Громадянська участь	Стимулювання й заохочення громадянської участі у прийнятті рішень на місцевому рівні, в тому числі через публічні обговорення та громадські консультації
Підтримка правозахисту	Створення та підтримка організацій, що діють як у сфері правозахисту, так і наданні правової освіти
<i>Воєнний стан</i>	
Доступ до інформації	Забезпечення широкого доступу до об'єктивної та достовірної інформації про стан справ та воєнні збурення
Важливість дотримання законів в умовах воєнного стану	Здійснення цілеспрямованих кампаній, щоб конкретно наголосити на оптимальності й важливості дотримання законів та прав людини, навіть в умовах загострення кризових ситуацій й проведення воєнних дій
Підтримка правозахисту в умовах війни	Програмне формування та належна підтримка механізмів правозахисту, які можуть виявитися пріоритетно важливими в умовах воєнного стану
Гуманітарні аспекти	Акцент на гуманітарних аспектах та захисті прав населення, особливо уразливих груп, включаючи внутрішньо переміщених осіб й біженців
Підтримка ветеранів	Розробка комплексних програм підтримки для ветеранів, включаючи їхнє правове, медичне та соціальне забезпечення
Громадянське суспільство	Залучення громадських організацій та ініціатив до спільних зусиль із публічною владою для захисту прав громадян у часи військових трансформацій.

Джерело: сформовано авторами



вимагає взаємодії та співпраці всіх рівнів публічної влади, бізнесу, громадянського суспільства і міжнародних партнерів. Зокрема, сповільнення темпів реалізації захисного процесу призводить до жорстких втрат, саме тому: війна не місце для прояву правової байдужості в системі функціонування ДППН.

Сучасна стратегіологія формування та ефективності проведення змін у правовій байдужості в системі державотворчого патріотизму нації за мирного та воєнного періодів включає

конкретні елементи її побудови із відповідним правореґулюючим навантаженням (табл. 3).

Системний підхід до виділення правової байдужості у праві дозволяє вичленити певні проблемні аспекти, котрі стратегіологічно впливатимуть на рівень ДППН за мирного та воєнного періодів. Виходячи з специфіки негативності прояву правової байдужості на різних рівнях, починаючи від окремого індивідуума та завершуючи державою, необхідно передбачати її формування й вчасно реагувати на неї

Таблиця 3

Елементи стратегіології ефективності змін щодо правової байдужості у системі державотворчого патріотизму нації в мирний та воєнний періоди

Елементи стратегіології	Періоди	
	Мирний	Воєнний
Аналіз ситуативної проблеми	Виділення проблеми та проведення комплексного аналізу рівня правової байдужості в суспільстві	Аналіз психологічного стану суспільства та його готовності приймати необхідні зміни в умовах війни
	Визначення базових чинників, які реально впливають на ставлення громадян до правових норм	Оцінка впливу військових подій на правові засадничі норми та можливості реалізації дієвих правозахисних механізмів
	Комплексна оцінка освітнього рівня населення та розуміння ними значення конкретних правових аспектів у державі	
Освітні та інформаційні заходи	Розробка та впровадження програм освіти щодо прав і громадянської відповідальності на різних рівнях	Збір й надання об'єктивної інформації про ситуацію та важливість дотримання законів в умовах воєнного стану
	Організація і проведення інформаційних кампаній щодо пріоритетності дотримання законів та реальної підтримки правозахисних ініціатив	Виділення й здійснення психологічних програм для підтримки громадян у жорсткі часи та мотивація дотримання законів
Громадянська участь та підтримка	Активне залучення громадян до процесів прийняття рішень через консультації, громадські форуми та інші форми участі	Залучення громадян до різних благодійних і гуманітарних ініціатив для підтримки військовослужбовців та їх родин
	Формування реальних умов для взаємодії громадян із правозахисними організаціями та правоохоронними органами	Створення платформ для дієвого обговорення та вирішення правових питань, пов'язаних з умовами воєнного стану



Продовження таблиці 3

Підтримка правового захисту	Дієвий розвиток та підтримка системи правового захисту щодо захисту прав громадян і вирішення правових питань	Належне забезпечення доступу до правових органів та служб, відповідних механізмів у воєнних умовах
	Активізація уваги держави до правового захисту громадян за її межами, зокрема, до тих, що потрапили в міждержавне правове поле чи скрутне становище (торгівля живим товаром, фальшування грошей, валютні махінації, перевезення наркотиків, вивіз національних цінностей тощо)	Моніторинг порушень прав людини та вжиття конкретних заходів для їх запобігання
Стимулювання громадської активності	Вчасна підтримка та стимулювання громадянських ініціатив у сфері правового захисту й активного громадянства	Належне сприяння прояву громадянської активності в умовах воєнного стану через різноманітні програми й заходи.
	Розробка комплексних програм для стимулювання громадської активності у справах чинного законодавства.	

Джерело: сформовано авторами

(зокрема, в умовах воєнного стану), оскільки внутрішня байдужість, нібито й певна нейтральність, за конкретних ситуацій не оптимальний варіант забезпечення конкурентоспроможності у ринковому середовищі.

Характеризуючи явище правової байдужості як відсутність інтересу, брак зацікавленості або відмову взяти участь у правовій справедливості чи дотриманні законів підкреслимо, що вона має певні відмінності на рівні громадянина чи загалом держави з позиції ДТПН. Так, на рівні громадянина його правова байдужість проявляється у відсутності зацікавленості у власних правах та обов'язках, ухиленні від голосування, неповагою до законів й правопорядку. В свою чергу, державотворчий патріотизм громадянина може виявлятися у внеску в суспільне життя, активній громадянській участі, підтримці ідеї правової держави та розвитку правової свідомості серед громадян. На рівні ж

держави її правова байдужість проявляється у недостатньому контролі за дотриманням законів, недостатньому відгуку на правові порушення, або недостатньому застосуванні справедливості. Водночас державотворчий патріотизм держави включає в себе створення та забезпечення ефективної системи правосуддя, захист прав і свобод громадян, а також дотримання державою власних законів й міжнародних зобов'язань. Тобто: державотворчий патріотизм на рівні громадянина проявляється в активній участі у суспільному житті і дотриманні правових норм, тоді як на рівні держави означене проявляється у впровадженні та захисті правових інститутів для забезпечення справедливості й правопорядку.

Висновки. Нівелювання уваги до оточуючого стану та прояви байдужості це не лише українська проблема, тобто байдужість людей через намагання пройти мимо при нападках



на стороннього, нехтування інтересами іншого, орієнтація не втручатись у спірні питання, додатково стимулює нападників та агресорів ще до більш небезпечно-злочинних намірів, переходячи й на державний рівень. Властиво, проблематика правової байдужості має цілеспрямовано розглядатись як в законодавчому полі України, так і міжнародному праві, оскільки планетарний простір стає все більш глобалізованим й єдиним у товарно-комунікативному контексті, торкаючись й прояву цього явища. Об'єктивно, виходячи з означеного, дискусійний розгляд проблематики байдужості та логічне залучення її в конкретизацію окремих статей правової науки є доцільним. Зокрема, в різних аспектах правових актів, оскільки байдужість у правовому полі це, на жаль, передумова зміни ціннісних орієнтирів та накопичення більшого зла у конкретному середовищі життєдіяльності. Воєнний стан стає граничною межею щодо байдужості, оскільки концентрує увагу на обов'язку громадянина та відчутно впливає на конституційні права й гідність людини. Державотворчий патріотизм нації виводить людину із стану правової байдужості, тобто нехтування й втрати інтересу до потреб оточуючих, зберігаючи загальнолюдський пріоритет поваги й розвитку.

Вперше синтезовано основи явища правової байдужості з відповідним інструментарним апаратом. Так, явище правової байдужості пов'язується з відсутністю будь-якого інтересу, уваги чи відповідальності щодо врахування правових положень чи норм у конкретному контексті діяльності людини в суспільному просторі. Побутова байдужість людей через намагання пройти мимо при нападках на стороннього, нехтування інтересами іншого, орієнтація не втручатись у спірні питання, додатково стимулює нападників та агресорів

ще до більш небезпечно-злочинних намірів, переходячи й на державний рівень.

Зокрема, на рівні громадянина його правова байдужість проявляється у відсутності зацікавленості у власних правах та обов'язках, ухиленні від голосування, неповагою до законів й правопорядку. В свою чергу, державотворчий патріотизм громадянина може виявлятися у внеску в суспільне життя, активній громадянській участі, підтримці ідеї правової держави та розвитку правової свідомості серед громадян. На рівні ж держави її правова байдужість проявляється у недостатньому контролі за дотриманням законів, недостатньому відгуку на правові порушення, або недостатньому застосуванні справедливості. Водночас державотворчий патріотизм на рівні держави включає в себе створення та забезпечення ефективної системи правосуддя, захист прав і свобод громадян, а також дотримання державою власних законів й міжнародних зобов'язань. Тобто: державотворчий патріотизм на рівні громадянина проявляється у активній участі у суспільному житті і дотриманні правових норм, тоді як на рівні держави означене проявляється у впровадженні та захисті правових інститутів для забезпечення справедливості й правопорядку.

Воєнний стан стає граничною межею щодо правової байдужості, оскільки концентрує увагу на обов'язку громадянина та відчутно впливає на конституційні права й гідність людини. Державотворчий патріотизм нації виводить людину із стану правової байдужості, тобто нехтування й втрати інтересу до потреб оточуючих, зберігаючи загальнолюдський пріоритет поваги й розвитку.

Проблематика правової байдужості має цілеспрямовано розгляда-



тись як законодавчому полі України, так і міжнародному праві, оскільки планетарний простір стає все більш глобалізованим й єдиним у товарно-комунікативному контексті, торкаючись й прояву цього явища.

Ключові слова: правова байдужість, явище, державотворчий патріотизм нації, стратегіологія, воєнний стан.

Karpinsky B., Karpinska O. The phenomenon of legal indifference: the basics and directions of avoidance from the position of state-creative patriotism of nation in peacetime and wartime periods

For the first time, the basics of the phenomenon of legal indifference have been synthesized with the corresponding instrumental apparatus. Thus, the phenomenon of legal indifference is associated with the lack of any interest, attention or responsibility regarding the consideration of legal provisions or norms in the specific context of human activity in the public space. The everyday indifference of people due to their efforts to pass by when attacking an outsider, neglecting the interests of others, orientation not to interfere in controversial issues, additionally stimulates attackers and aggressors to even more dangerous and criminal intentions, moving to the state level as well.

In particular, at the level of a citizen, his legal indifference is manifested in the lack of interest in one's own rights and obligations, evasion of voting, disrespect for laws and law and order. In turn, the state-creating patriotism of a citizen can be manifested in the contribution to public life, active civic participation,

support for the idea of a rule of law and the development of legal awareness among citizens. At the level of the state, its legal indifference is manifested in insufficient control over compliance with laws, insufficient response to legal violations, or insufficient application of justice. At the same time, state-creating patriotism at the state level includes the creation and provision of an effective justice system, protection of the rights and freedoms of citizens, as well as compliance by the state with its own laws and international obligations. That is: state-creating patriotism at the level of a citizen is manifested in active participation in public life and compliance with legal norms, while at the level of the state it is manifested in the implementation and protection of legal institutions to ensure justice and law and order.

Martial law becomes the limit of legal indifference, as it focuses attention on the duty of a citizen and has a significant impact on constitutional rights and human dignity. State-creating patriotism of nation brings a person out of a state of legal indifference, i.e. neglect and loss of interest in the needs of others, preserving the universal priority of respect and development.

The issue of legal indifference should be purposefully considered both in the legislative field of Ukraine and international law, since the planetary space is becoming more and more globalized and unified in the commodity and communication context, touching on the manifestation of this phenomenon.

Key words: legal indifference, phenomenon, state-creative patriotism of nation, strategіology, martial law.

**Література**

1. Водянніков О. Злочин проти миру в міжнародному праві і в кримінальному праві України. *Право України*. 2023. № 5. С. 12–29. DOI: 10.33498/loiш-2023-05-012
2. Дудаш Т. Зважування і балансування прав людини як спосіб правового аргументування. *Право України*. 2023. № 6. С. 33–50. DOI: 10.33498/loiш-2023-07-115
3. Євдокіменко С. А. Громадський контроль за діяльністю суб'єктів забезпечення громадської безпеки, роль і місце громадськості у здійсненні такого контролю в умовах воєнного стану. *Право. UA*. 2023. № 1. С. 59–65. DOI: <https://doi.org/10.32782/LAW.UA.2023.1.8>.
4. Карпінський Б. А. Державотворчий патріотизм нації: податкова домінанта інвестиційного зростання. Монографія. Львів : Колір ПРО, 2018. 480 с. (Серія „Держава і стратегіологія”).
5. Карпінський Б. А., Карпінська О. Б. Мотив як управлінська основа державотворчого патріотизму нації з позиції стратегіології розвитку держави. *Бізнес Інформ*. 2023. № 2. С. 6–15. DOI: <https://doi.org/10.32983/2222-4459-2023-2-6-15>.
6. Ковальчук В. Конституціоналізм в умовах війни: питання цінностей, прав та ідентичності. *Право України*. 2023. № 7. С. 115–127. DOI: 10.33498/loiш-2023-06-033
7. Макаренков О. Л. Правова визначеність добрих чеснот в образі українців як умова їхньої інтеграції до Європейського Союзу. *Право і суспільство*. 2023. № 3. С. 40–48. DOI: <https://doi.org/10.32842/2078-3736/2023.3.6>.
8. Рабінович П. Основоположні права людини: терміно-поняттєвий інструментарій дослідження та викладання. *Право України*. 2015. № 2. С. 9–23.
9. Рабінович С. У пошуках підстав прав людини: до дискусій у сучасному українському правознавстві. *Право України*. 2023. № 6. С. 19–32. DOI: 10.33498/loiш-2023-06-019
10. Юридична енциклопедія : в 6 томах / Редкол. : Ю. С. Шемшученко (відп. ред.) та ін. К. : «Українська енциклопедія» ім. М. П. Бажана, 1998–2003.
11. *After the Financial Crisis: Shifting Legal, Economic and Political Paradigms*. Edit by Iglesias-Rodriguez P., Triandafyllidou A., Gropas R. London: Palgrave Macmillan, 2016. 365 p.
12. Giannakis M., Doran D., Mee D., Dubey R. The design and delivery of modular legal services: implications for supply chain strategy. *International Journal of Production Research*. 2018. Vol. 56, Issue 20. DOI: <https://doi.org/10.1080/00207543.2018.1449976>
13. *Legal Strategies*. Edit by Antoine Masson, Mary J. Shariff. Verlag Berlin Heidelberg. 2009. DOI: <https://doi.org/10.1007/978-3-642-02135-0>
14. Lopucki L. M., Weyrauch W. O. A Theory of Legal Strategy. *Duke Law Journal*. 2020. Vol. 49, No. 6. Pp. 1405–1486. DOI: <https://doi.org/10.2307/1373051>
15. Park S. K. *Legal Strategy Disrupted: Managing Climate Change and Regulatory Transformation*. 2021. *American Business Law Journal*. 2021. Vol. 58, Issue 4. Pp. 711–749. DOI: <https://doi.org/10.1111/ablj.12194>

